

**AXENT**  
SWITZERLAND

# USER MANUAL

## 用户手册

Warmer & Sterilizer  
毛巾保温杀菌模块

## 感谢您的信任

衷心感谢您购买 AXENT 产品，在您使用产品之前，您可以从本手册中了解有关产品使用方法等重要事项。

请您遵循本手册的记载事项。

请在阅读后妥善保管，以备日后需要时查阅。

因本公司产品不断改进，如有变更，恕不另行通知。

本手册插图仅为示意图，具体请以产品实物为准。

我们期待您能通过本手册掌握产品的使用方法。

为确保该产品能提供最佳的功能及保证您的人身安全，我们请您：

**在首次使用前，认真阅读本手册。**

# 安全须知

使用前请仔细阅读以下安全须知，以便正确使用产品。注意以下警告，其与安全相关！

凡不遵照下述条例所造成的损失，本公司将不承担任何责任。

- 本产品自身不带漏电保护功能，应安装在有漏电保护器的线路中方可安全使用，否则本产品的意外故障可能会导致生命危险或财产损失。
- 请确保用户的供电系统（电流、电压及连接导线）能够满足本柜的正常负荷要求。
- 因配置耦合器插头，请确保插头的公母两端连接稳固。
- 如果电源线受损，请立即断电并联系当地供应商或致电服务热线更换电源线。仅限具有相关资质或本公司授权的技术人员可以更换电源线。
- 请确保电源线防潮隔热。
- 烫伤危险！加热功能开启后，严禁伸手触碰本柜内壁，以免烫伤！
- 被嵌入的浴室柜应具备足够强度且表面平整，便于将本柜稳固装入。
- 严禁向本设备加注冰块或液体，或将本柜浸入水中。
- 请确保设备底部通风口不被遮挡。
- 请勿让儿童或身体不适的人单独使用本设备，否则容易导致烫伤、触电或其他意外。
- 搬运或放置时，应从底部抬起，轻搬轻放，切不可将柜门做搬运支撑用。
- 有害物质说明

本表格提供的信息是基于供应商提供的数据及本公司的检测结果。本公司会继续努力通过改进技术来减少这些物质和元素的使用。

根据中国电子行业标准 SJ/T 11364 和相关的中国政府法规，本产品及其某些内部或外部组件上可能带有环保使用期限标识。取决于组件和组件制造商，产品与其组件上的使用期限标识可能有所不同。组件上的使用期限标识优先于产品上任何与之相冲突的或不同的环保使用期限标识。

本产品的“环保使用期限”如下图所示，只有在根据说明书所述的正常情况下使用本产品时，“环保使用期限”才有效。

零部件	有毒有害物质或元素					
	镉 (Cd)	铅 (Pb)	汞 (Hg)	六价铬 (Cr,VI)	多溴联苯 (PBBs)	多溴二苯醚 (PBDEs)
金属螺钉	○	○	○	×	○	○

本表格依据 SJ/T 11364 规定编制。

○：表示该有害物质在该部件所有均质材料中的含量均在 GB/T 26572 规定的限量要求以下。

×：表示该有害物质至少在该部件的某一均质材料中的含量超出 GB/T 26572 规定的限量要求。



# 产品简介

## 概览

[H701-012]

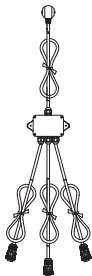
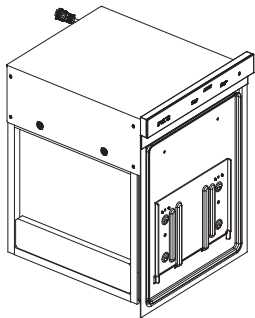

分线盒: A800-0001-M1

接电部件	配置方式	型号
电源线	标配	/
分线盒	选配	A800-0001-M1



电源线

## 尺寸图 (单位: mm)

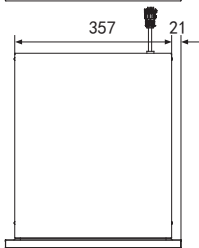
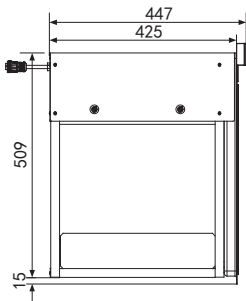
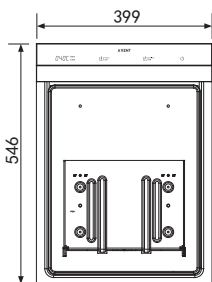

# 功能简介

---

## 适用范围

本设备采用嵌入式一体设计，适用于常见的干毛巾和干浴巾的加热、保温及杀菌。存放物品时，请保留适当空隙以便设备内部空气流通，避免因放置过满而影响加热保温杀菌效果。

**!** 若放入潮湿的毛巾或浴巾加热，会导致加热时间延长，同时可能会导致毛巾或浴巾干湿不均。

## 加热功能

本设备能自动控制柜内温度，通过热风对干毛巾、干浴巾进行加热并保持在恒定温度。

## 杀菌功能

本设备采用最新光触媒杀菌先进科技，在紫外线光的照射下产生自由氢氧基和活性氧成份，并随气流进入柜内，充分杀灭附着在毛巾上的细菌。

光触媒在紫外线光的照射下，会产生类似光合作用的光催化反应，产生出氧化能力极强的自由氢氧基和活性氧成份，具有很强的光氧化还原功能，可氧化分解各种有机化合物和部分无机物，能破坏细菌的细胞膜和固化病毒的蛋白质，可杀灭细菌和分解有机污染物，把有机污染物分解成无污染的水 (H<sub>2</sub>O) 和二氧化碳 (CO<sub>2</sub>)，因而具有极强的杀菌、去污、除臭、防霉功能。

# 技术参数

---

项目	描述
额定电压	220 V ~ , 50 Hz
额定功率	290W
加热温度	约 40℃
毛巾加热时间	约 1.5 小时 (干毛巾从常温开始加热到约 40℃) 毛巾温度越低，加热时间越长
尺寸 (长 × 宽 × 高)	447 × 399 × 546mm
净重	21 kg
置物方式	托盘 (上 / 下)

# 使用说明









## 控制面板



## 模式控制及状态显示

功能描述	操作	按键指示				
		保温中 已杀菌	Heating 加温	Sterilizing 杀菌		
初始状态	上电初始化后	柜内温度 保温中 已杀菌	灭	灭	灭	
加温功能						
启动加温	Heating 加温	轻触	柜内温度 保温中 已杀菌	亮	灭	亮
保温中	/	/	40°C 保温中 已杀菌	灭	灭	亮
加温中关闭	Heating 加温	轻触 (二选一)	柜内温度 保温中 已杀菌	灭	灭	灭
保温中关闭		轻触	柜内温度 保温中 已杀菌	灭	灭	灭
杀菌功能						
启动杀菌	Sterilizing 杀菌	轻触	00:45 保温中 已杀菌	灭	亮	亮
杀菌完成	/	/	柜内温度 保温中 已杀菌	灭	灭	亮
杀菌中关闭	Sterilizing 杀菌	轻触 (二选一)	柜内温度 保温中 已杀菌	灭	灭	灭
已杀菌关闭		轻触	柜内温度 保温中 已杀菌	灭	灭	灭
<b>!</b> 完成杀菌 6 小时且不开门时, 柜内温度 保温中 已杀菌 指示灯灭。						
加温 & 杀菌功能						
启动 加温 & 杀菌	Heating 加温 Sterilizing 杀菌	轻触	柜内温度 保温中 已杀菌	亮	亮	亮

# 使用说明

功能描述	操作		按键指示			
			 保温中 已杀菌	 Heating 加热	 Sterilizing 杀菌	
单独关闭杀菌	 杀菌	轻触	柜内温度 <small>保温中 已杀菌</small>	亮	灭	亮
单独关闭加热	 Heating 加热	轻触	杀菌倒计时 <small>保温中 已杀菌</small>	灭	亮	亮
同时关闭		轻触	柜内温度 <small>保温中 已杀菌</small>	灭	灭	灭
休眠待机模式						
启动		长按3秒以上	无显示 <small>保温中 已杀菌</small>	灭	灭	灭
退出	 Heating 加热	轻触 (三选一)	柜内温度 <small>保温中 已杀菌</small>	灭	灭	灭
	 Sterilizing 杀菌					
						
系统自动保护模式						
<input type="checkbox"/> 当模块处于加热中或杀菌中状态时 如打开柜门，加热功能或杀菌功能暂停工作，同时对应的“加热”或“杀菌”按键指示灯熄灭； 如关闭柜门，加热功能或杀菌功能恢复工作，同时对应的“加热”或“杀菌”按键指示灯亮起； 如杀菌功能恢复，则重新开始 00:45 倒计时。						
<input type="checkbox"/> 当模块处于保温中或杀菌完成状态时 如打开柜门，保温功能或杀菌功能停止工作，同时对应的“保温中”或“已杀菌”指示灯熄灭； 如关闭柜门则功能不恢复。						

## 故障与解答

故障现象	可能的故障原因	检查处理方法
显示屏无显示	电源插头未连接到位	切断电源，停止使用设备。 联系当地供应商或致电服务热线
	内部电源耦合器未连接到位	
蜂鸣器持续发出“滴滴”提示音	柜门未关闭	关严柜门
	柜门未关严	

## 清洁与维护



清洁前，请先断开电源！

请勿直接用水冲洗本设备。

请勿使用汽油、抛光剂、去污粉等腐蚀性清洁剂。

清洗玻璃面板：请用干净柔软的抹布粘中性清洁剂擦拭。

清洗托盘：先取出上托盘，再用柔软湿布擦洗。

清洗柜内：打开柜门，双手按压柜门底部的导轨前连接件（如下图），取出整个柜门，使用中性无研磨剂的不锈钢清洗剂清洗不锈钢内表面。

- 请勿使用含砂清洁剂、苏打、酸性剂、氯化物等。
- 请勿使用易伤害表面的工具（如钢丝球或其他硬物）。
- 请勿使用卫生间清洁剂等强力清洁剂。

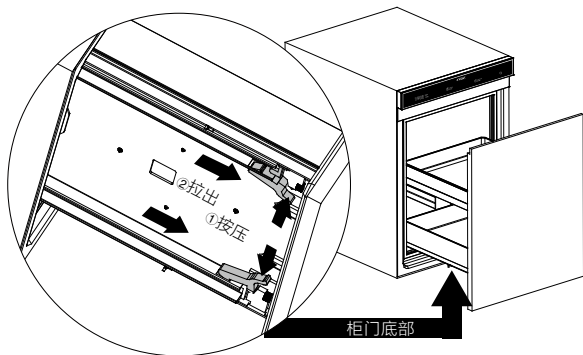



尊敬的客户：

感谢您选用我司产品！在使用中出现问题时，请您按用户手册简单地排除、检查。当您无法排除时，请联系当地的供应商或致电服务热线。

### 1. 信息资料：

客户信息	客户名称		
	地址		
	电话		
经销商信息	名称		
	电话		
型号		产品序列号	
购买日期	年 月 日	保修期	自购买日起免费保修1年

### 2. 保修卡注意事项：

- 保修卡的内容请填写完整。
- 保修卡和发票是享受保修的重要凭证。保修期内产品出现故障，经销商或本公司售后服务人员上门维修时，请您出示保修卡和发票。
- 保修卡无法补发，请您妥善保管。

### 3. 免费维修规定：

保修期内，按照使用说明、注意事项等内容正常使用范围内出现故障的，本公司将免费维修。

### 4. 下列情况不属于免费维修服务范围，需有偿维修：

- 超出保修期的。
- 保修期内无法出示有效的发票和保修卡的。
- 购买后因运输、碰撞等引起的故障或损坏的。
- 保修期内，非正常使用中损坏、人为因素或者自然灾害造成的故障和损坏，如火灾、地震、洪水、闪电或者环境污染等造成产品故障或损坏的。
- 由于用户的原因或责任，自行分拆、改装或维修造成产品故障或损坏的。
- 使用中违反保养规定而引起的故障或损毁的，如不按保养要求使用清洁剂或擦拭保养方式不当等因素造成的。
- 由于沙子、杂质等原因造成消耗品（如密封圈等）或产品出现故障或损坏的。
- 根据客户要求要求进行二次移机的。

# AXENT

Tel: 800 820 9880 400 888 9880

E-mail: [service@axentbath.com](mailto:service@axentbath.com) [www.axentbath.com](http://www.axentbath.com)