

AXENT
SWITZERLAND

USER MANUAL

用户手册

Digital basin faucet
智控面盆龙头

AXENT.ONE

感谢您的信任

衷心感谢您购买 AXENT 产品。

在使用产品之前，您可以从本手册中了解有关产品安装及使用方法等重要事项。

请您遵循本手册的记载事项。

请在阅读后妥善保管，以备日后需要时查阅。

因本公司产品不断改进，如有变更，恕不另行通知。

本手册插图仅为示意图，具体请以产品实物为准。

我们期待您能通过本手册掌握产品的安装及使用方法。

为确保该产品能提供最佳的功能及保证您的人身安全，我们请您：

在首次使用前，认真阅读本手册。

安全须知

安装和使用前，请仔细阅读以下安全须知，以便正确安装及使用产品。

注意以下警告，其与安全相关！凡不遵照下述条例所造成的损失，本公司将不承担任何责任。

- 安装资格要求：仅限经过专业训练合格的水电工进行产品的安装。
- **请以本手册为基准进行安装；擅自变更施工方法可能引起的不良后果。**
- 说明书包含质保及产品清洁和保养等重要信息，请用户妥善保管。
- 公司保留维修时使用最新配件的权利。

标识说明

符号 说明



危险！高风险，可能导致死亡或重伤



警告！中风险，可能导致重伤



注意！低风险，可能导致轻伤



温馨提示



保护接地

符号 说明



热水



冷水



要求检视



检查密闭性



请按国家相关规定进行废弃物分类处理

⚠ 危险！

降低触电或火灾的风险

- 电路施工应遵守室内布线规程。
- 在墙上钻孔时，请确保在您准备钻孔的位置没有隐蔽的管道。
- 插座应自带能够保证安全的防水功能或防水附件。
- 如果电源线受损，请立即断电并联系当地供应商或致电服务热线更换电源线。仅限具有相关资质或本公司授权的技术人员可以更换电源线。
- 作为电气设备，该设备不得在潮湿或湿润的环境中使用。若该设备应用在浴室，则应当安装排气扇或通风口，以确保浴室中良好的空气流通。
- 严禁将本产品带电部件放置或浸入水或其他液体中。如不慎发生，请勿触碰产品带电部件并立即断电。

安全须知

警告!

降低烧伤、触电、火灾或人员受伤的风险

- 严禁使用过松插座。
- 严禁湿手拔 / 插电源插头。
- 严禁随意拉扯电源插头或电源线。
- 严禁将香烟、炉子等燃烧物和易燃物放置于产品上或产品附近。

注意!

避免因使用不当导致产品故障或损坏

- 严禁使用工业用水、循环水、海水或废水作为水源，请使用符合生活饮用卫生标准的水源。
- 安装时，请遵守当地所有给排水及建筑规定。不按照规定进行，将引起安全隐患。
- 严禁过度弯曲、挤压、缠绕供水软管及电源线。
- 安装部件必须使用自带的部件或指定的部件。严禁旧软管组件重复利用，否则可能损坏产品。
- 请勿将产品直接暴露于日光下，可能造成褪色。
- 严禁使用以下物品用来清洁产品：苯、涂料稀释剂、去污粉、尼龙刷子、腐蚀性溶液等，请使用稀释的中性清洁剂清洁产品。

温馨提示

本产品出厂前已进行通水检测，取出产品时可能会有少量残留水滴流出，属于正常现象。

安装前确认

概览 (单位: mm)

● F374-01

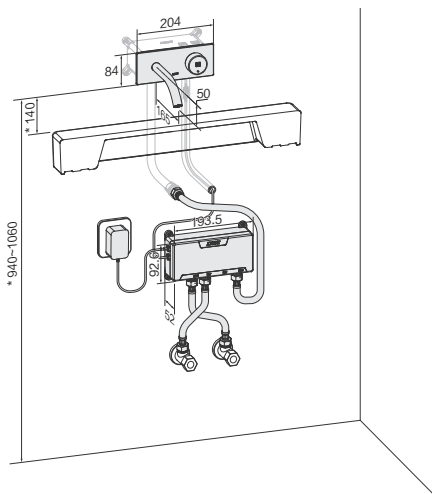

* 为建议尺寸, 预埋盒安装时可根据实际情况调整高度。

产品规格

项目	描述
额定电压	100-240 V~, 50/60 Hz
额定功率	6 W
适用水压范围	0.05-1 MPa (建议范围: 0.1-0.5 MPa)
适用水温范围	4°C ~90°C (建议范围: 4°C ~70°C)
水温调节范围	15~46°C
适用环境温度	1°C ~50°C (限建筑物内使用)

安装前确认

包装清单

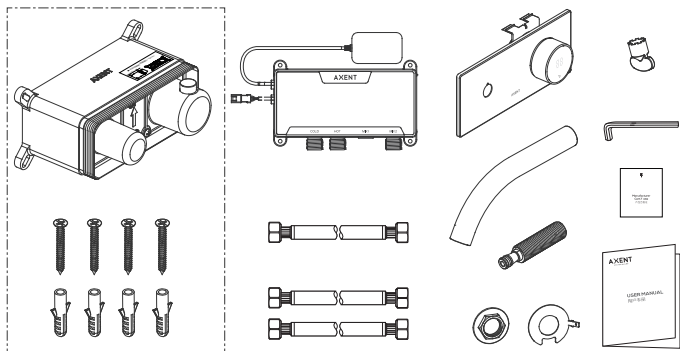

所需工具（自备）

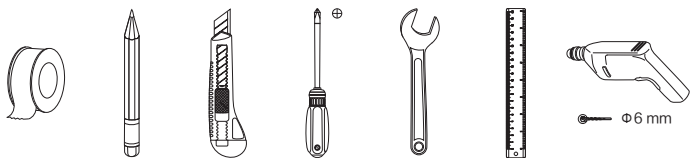

安装前准备工作

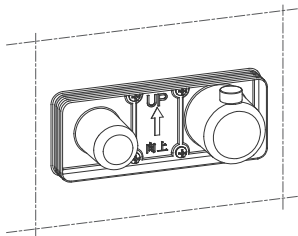

请确保预埋盒已按要求安装且墙面已经装饰完成。

安装步骤

1 

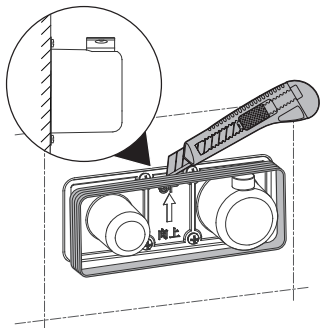

3 

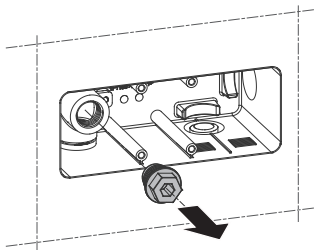

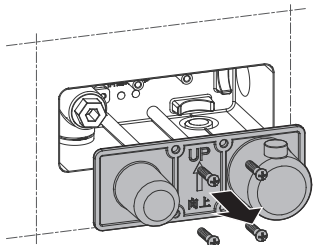

2 

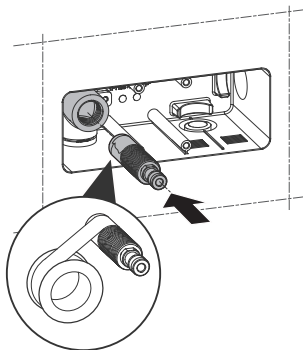

4 



安装步骤

5   13mm

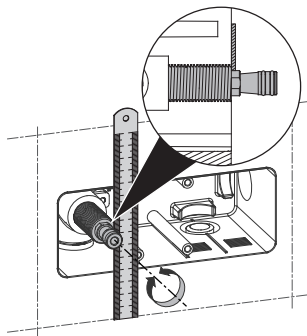

6  25mm

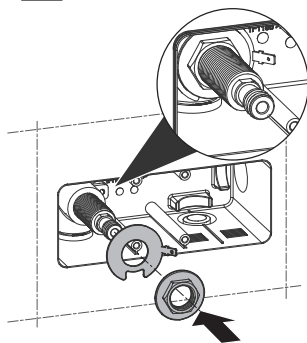

7

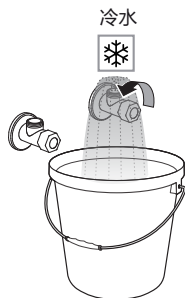
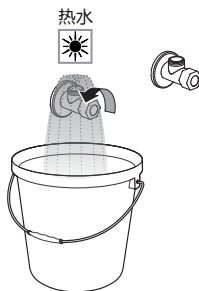
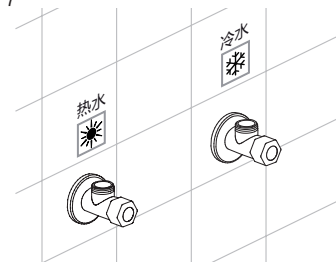

安装步骤

8 

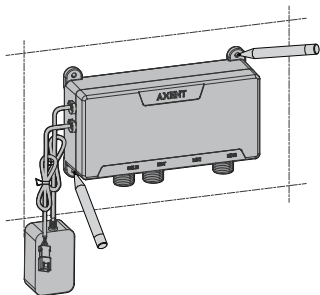

! 温控盒固定位置请根据实际情况自行确定，并确保各部件能正常连接。

9  

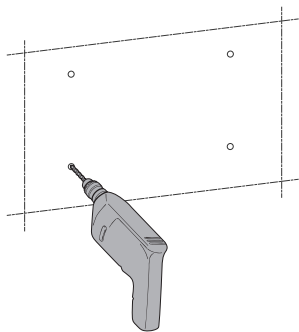

10

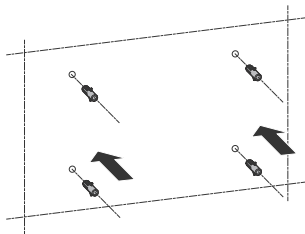

11 

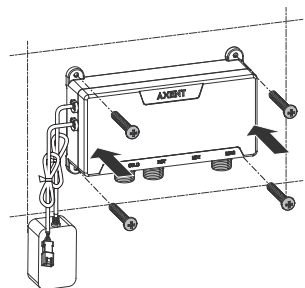

安装步骤

12  23mm

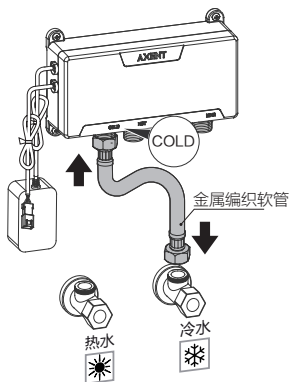

14  23mm

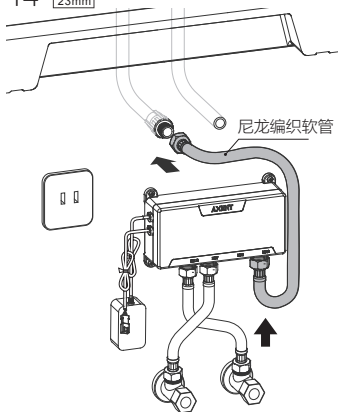

13  23mm

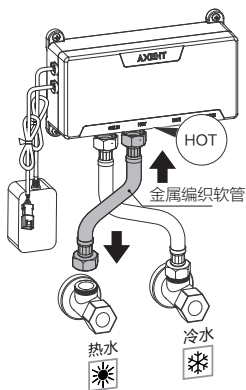

15

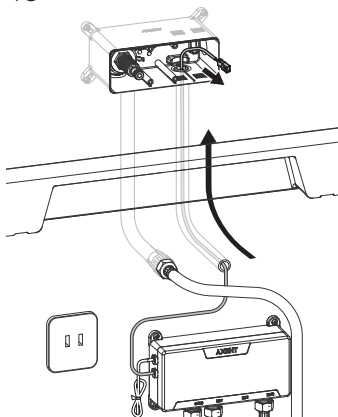

安装步骤

16

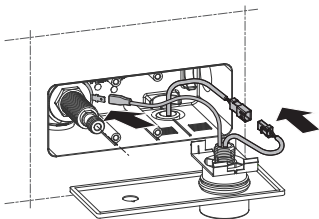

18

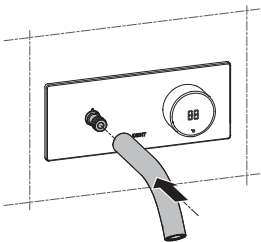

17

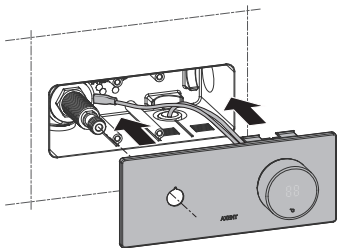

19

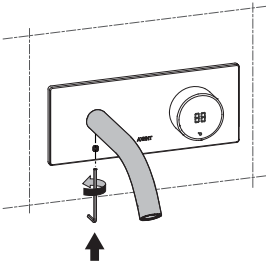

安装步骤

20

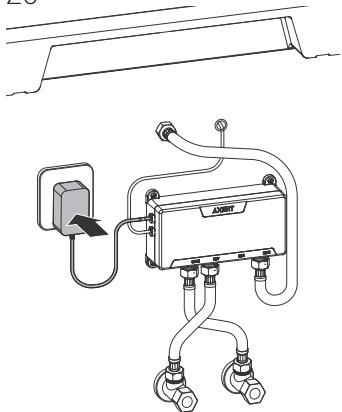

21

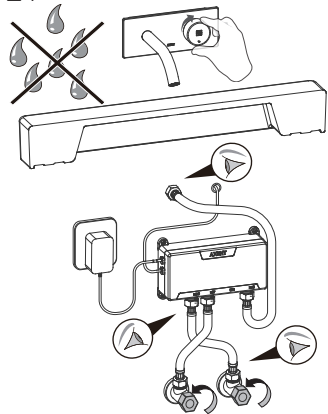

22

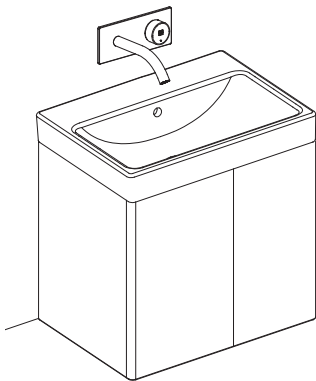

使用说明

龙头出水

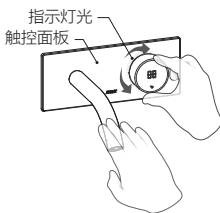

触碰感应出水

- 轻触（稍作停留）触控面板或水嘴部分，灯光亮起，开启水源。
- 轻触（稍作停留）触控面板或水嘴部分，灯光熄灭，关闭水源。

旋钮控制出水

- 顺时针旋转旋钮，灯光亮起，开启水源。
- 逆时针旋转旋钮，灯光熄灭，关闭水源。

连续出水约 3 分钟后自动停止。

水量调节

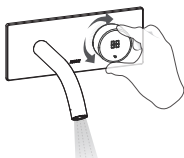

出水时

- 顺时针旋转旋钮，水量逐渐增大直至最大。
- 逆时针旋转旋钮，水量逐渐减少直至关闭。

水温调节

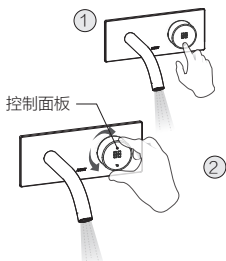

轻按控制面板上的℃，进入水温调节模式：

- 顺时针旋转旋钮，水温逐渐升高直至最高水温，同时灯光逐渐变化，最终变成红色。
- 逆时针旋转旋钮，水温逐渐降低直至常温，同时灯光逐渐变化，最终变成蓝色。
- 无调温操作 6 秒钟后，将自动退出该调节模式。

再次轻按控制面板上的℃，退出水温调节模式。

! 当实际进水温度未达到预设值时，显示屏将循环显示实际温度和预设温度，直到实际温度达到预设温度，显示屏显示预设温度。

! 龙头开启时，请小心使用，避免烫伤！

清洁与维护

产品表面清洁

请参照第 13 页的五金保养须知内容，正确清洁产品表面。

水嘴清洁



长按控制面板上的℃ 3 秒，灯光闪烁，进入清洗模式。

- 此时龙头处于暂时停水状态，可使用柔软的布料、海绵或者小刷子蘸取中性清洁剂，擦拭龙头水嘴部分，或拆下起泡器清洁起泡器。
- 清洁完毕后，长按 3 秒退出清洗模式。

! 进入清洁模式后无任何操作超过 30 秒，将自动退出清洁模式。

起泡器清洁

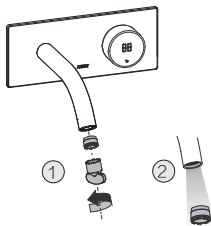

- 当水流比平常小或者出水口堵塞时，请使用起泡器扳手（如左图所示）拆下起泡器，并用清水冲洗起泡器。
- 清洁后请将起泡器逆序装回，开启龙头检查是否安装到位。

维护

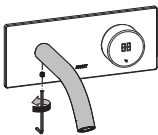

- 长时间不使用本产品时，请关闭总水阀。
- 当出水口松动时，请使用内六角扳手如图所示锁紧出水口。

清洁与维护

五金保养须知

- 五金产品在使用过程中避免用一切金属物体和能对产品表面产生损伤的物体碰撞产品表面；
- 避免油漆油污等能腐蚀表面镀层的污物粘连在五金产品上；
- 当污物粘连在产品上之后，应用光滑的海绵或柔软的布料蘸取适量的清水或者中性清洁剂擦拭产品表面，并用软绵布抹干，请勿用任何的具研磨作用的清洁剂、布或纸巾及任何含酸性或者碱性清洁剂，擦亮磨料；
- 在用清洁剂清洗时，应严格遵守清洁剂厂商的使用说明，控制清洁剂的用量和作用时间，决不允许清洁剂的作用时间长于规定值；
- 由于平时使用的各种沐浴露，洗洁精等长期残存在电镀面上会使五金件表面光泽退化并影响表面质量，所以应至少每周用软布和中性清洁剂清洁一次；
- 在每次对五金产品进行清洁后，必须用专用保养布或 100% 纯棉布擦干水渍，避免水渍残留电镀面上影响外观质量；
- 在五金产品下方不得存放洗涤剂 and 化学药品或容易挥发的腐蚀性产品；
- 有条件的客户，需保持浴室空气通畅，防止具有湿度的水汽冷凝在五金件上，影响电镀面的质量；
- 对于已经不小心损伤的产品表面若继续使用清洁剂会给表面造成更大的伤害。

故障解答



若出现以下现象，请立即切断电源，关闭进水开关，并联系当地经销商或致电服务热线。

- 存在漏水现象。
- 漏电保护器频繁跳闸。

故障排查准备

检查电源

- 电源是否正常工作
- 漏电保护器是否跳闸

检查供水

- 供水是否正常
- 进水开关是否关闭

常见故障排查

当您认为是故障时，请尝试以下处理方法，如果产品仍不能正常工作，请联系当地维修中心或致电服务热线。

现象		可能原因	解决方法
不出水	灯光关闭	旋钮调小流量，龙头关闭	顺时针旋转旋钮调节流量，开启龙头
	灯光常亮	温控器故障	请联系当地维修中心或致电服务热线
	灯光闪烁	开启了“清洁模式”	长按控制面板3秒，退出“清洁模式”
出水正常	灯光闪烁	供水管内热水温度低于设定温度	提高供水管内热水温度
旋钮按压无反应、无显示		温控盒故障	请联系当地维修中心或致电服务热线。
龙头触碰无反应		编织管是否正确安装	参照第7-8页，步骤11-12正确安装编织管
		感应线与带端子金属垫片未正常连接	重新连接感应线端子
		龙头水嘴台下垫片安装顺序错误	参照第5页，步骤3正确安装垫片

保修卡

尊敬的客户：

感谢您选用我司产品！在使用中出现问题时，请您按用户手册简单地排除、检查。当您无法排除时，请联系当地的供应商或致电服务热线。

1. 信息资料

客户信息	客户名称		
	地址		
	电话		
经销商信息	名称		
	电话		
型号		产品序列号	
购买日期	年 月 日	保修期	自购买日期起，电子部件保修期为一年，其余部件保修期为两年。

2. 保修卡注意事项：

- 保修卡的内容请填写完整。
- 保修卡和发票是享受保修的重要凭证。保修期内产品出现故障，经销商或本公司售后服务人员上门维修时，请您出示保修卡和发票。
- 保修卡无法补发，请您妥善保管。

3. 免费维修规定：

保修期内，按照使用说明、注意事项等内容正常使用范围内出现故障的，本公司将免费维修。

4. 下列情况不属于免费维修服务范围，需有偿维修：

- 超出保修期的。
- 保修期内无法出示有效的发票和保修卡的。
- 购买后因运输、碰撞等引起的故障或损坏的。
- 保修期内，非正常使用中损坏、人为因素或者自然灾害造成的故障和损坏，如火灾、地震、洪水、闪电或者环境污染等造成产品故障或损坏的。
- 由于用户的原因或责任，自行分拆、改装或维修造成产品故障或损坏的。
- 使用中违反保养规定而引起的故障或损毁的，如不按保养要求使用清洁剂或擦拭保养方式不当等因素造成的。
- 由于沙子、杂质等原因造成消耗品（如密封圈等）或产品出现故障或损坏的。
- 根据客户要求要求进行二次移机的。

AXENT

Tel: 800 820 9880 400 888 9880

E-mail: service@axentbath.com www.axentbath.com