

版本 REV.	设计 DESIGN	日期 DATE	变更内容 CONTENTS	标记 MARK	处数 QTY.
01	张文涛	20200513	新建		

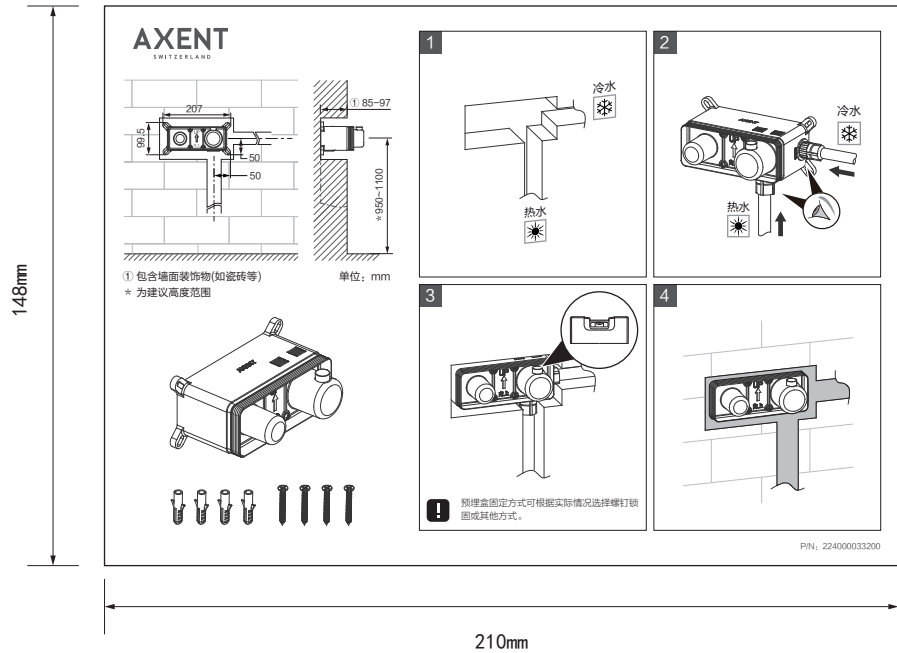

机型号
TYPE
F364预埋盒

技术要求

1. 印刷字体需清晰、均匀、平整、无重影；
2. 折叠后尺寸为 210×148mm，公差 ±1mm；
3. 折页方式：如图所示；
4. 黑白印刷；
5. 所有材料满足欧盟包材指令和 RoHS 要求。

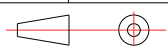
设计 DESIGN	张文涛	20200513	材料 MATERIAL	100g 双胶纸			名称 TITLE	安装说明书
审核 CHECK			图幅 SIZE	A5	比例 SCALE	1:2	编号 PART NO.	224000033200
工艺 PROCESS						单位 UNIT	mm	AXENT XIAMEN AXENT CORPORATION LIMITED 厦门优胜卫厨科技有限公司
标准化 STANDARDIZE			第 1 张 SHEET	共 1 张 OF				
批准 APPROVE								

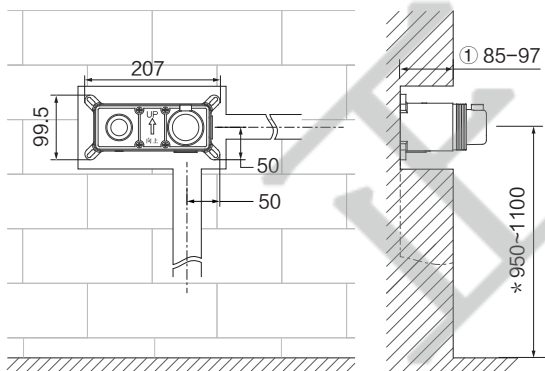

① 包含墙面装饰物(如瓷砖等)
* 为建议高度范围

单位: mm

