

预安装说明

- 确认龙头预埋的相关尺寸符合以下尺寸。

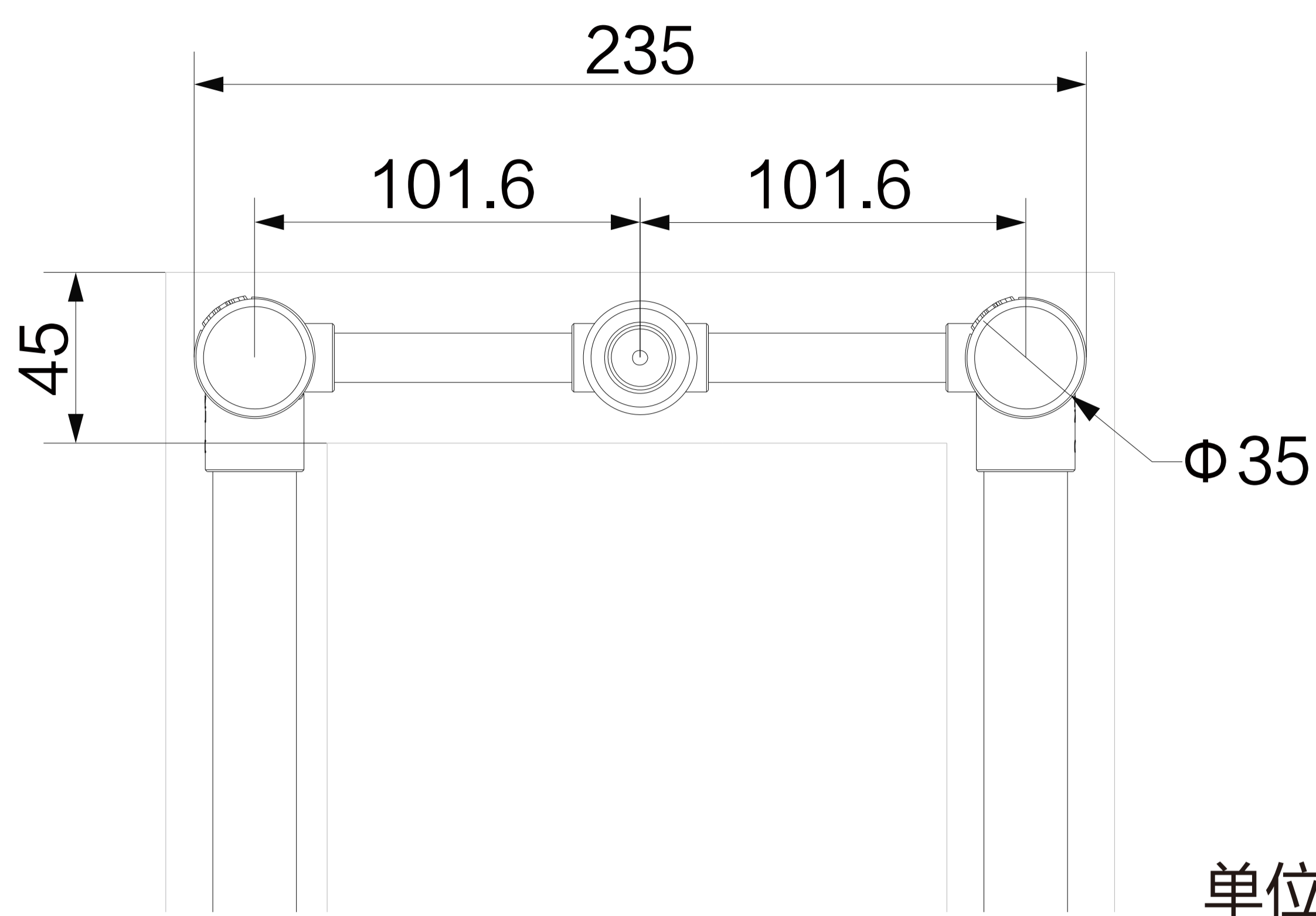

- 安装预埋件

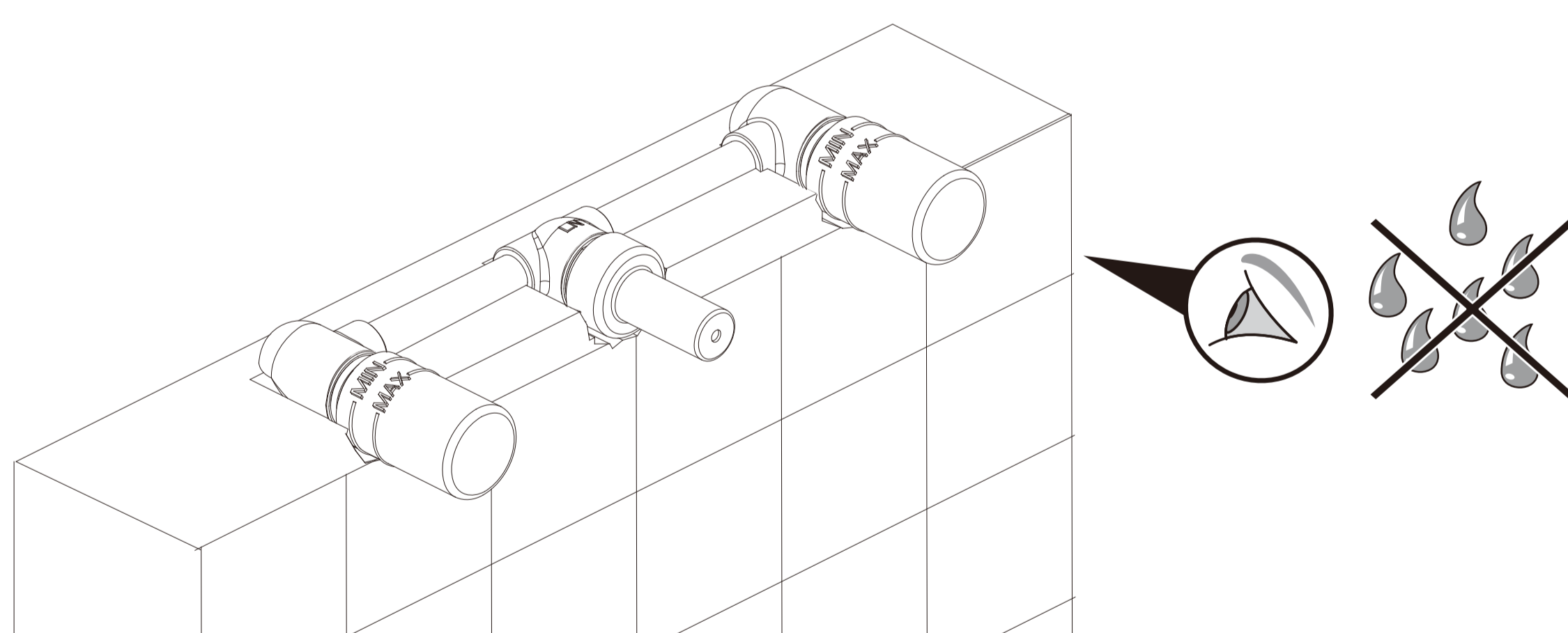

注：连接冷热进水管。取掉保护套，关闭阀芯。打开水源，保压24小时，确认是否漏水。

● 固定预埋件

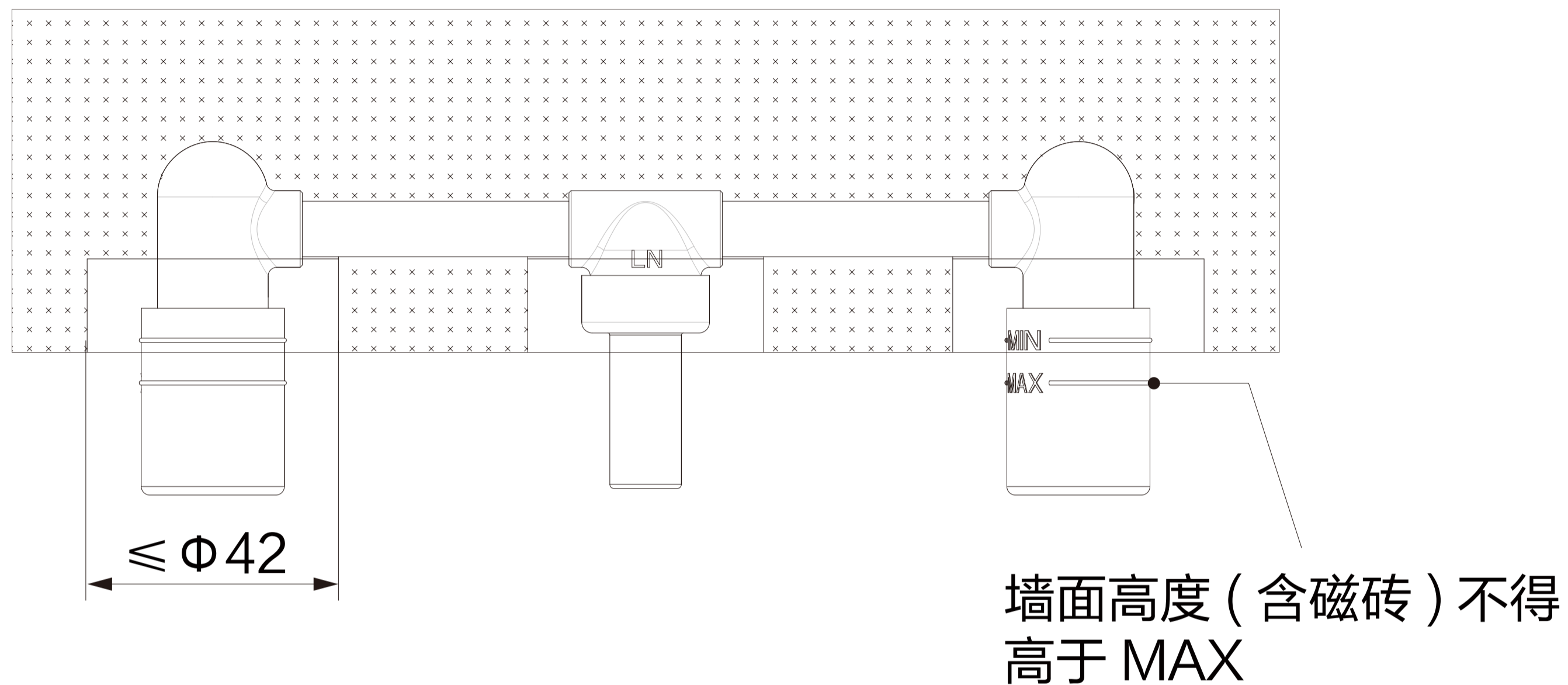

注：按要求，用水泥等填料，将预埋件固定在墙内。并确认保护套周围留一定的空间，防止后续安装时，无法拆下。