

AXENT

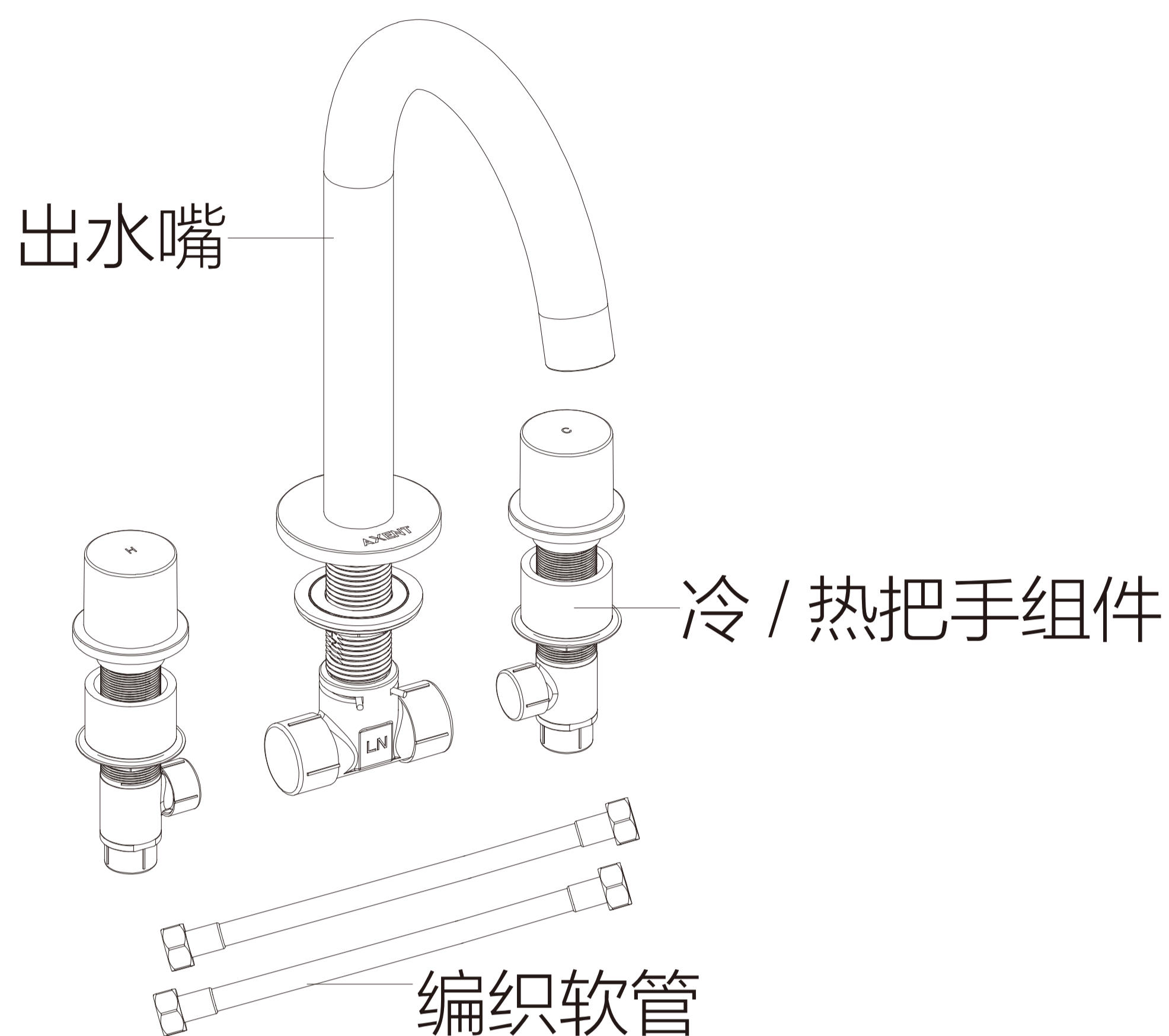

安装攻略

## 安装所需工具

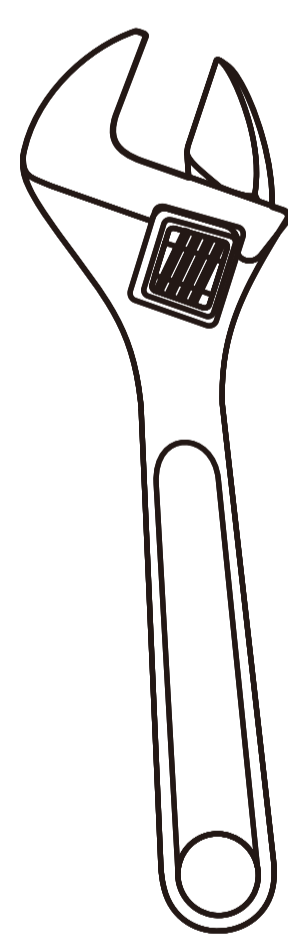

活动扳手

## 安装注意事项

- 1、本产品工作压力0.1~1MP；推荐工作压力0.1~0.6MP；工作环境温度4~40度；进水温度4~90度。

## 1. 拆卸出水嘴安装件

注：拔出卡环，再依次取下三通组、锁紧螺母、垫片。

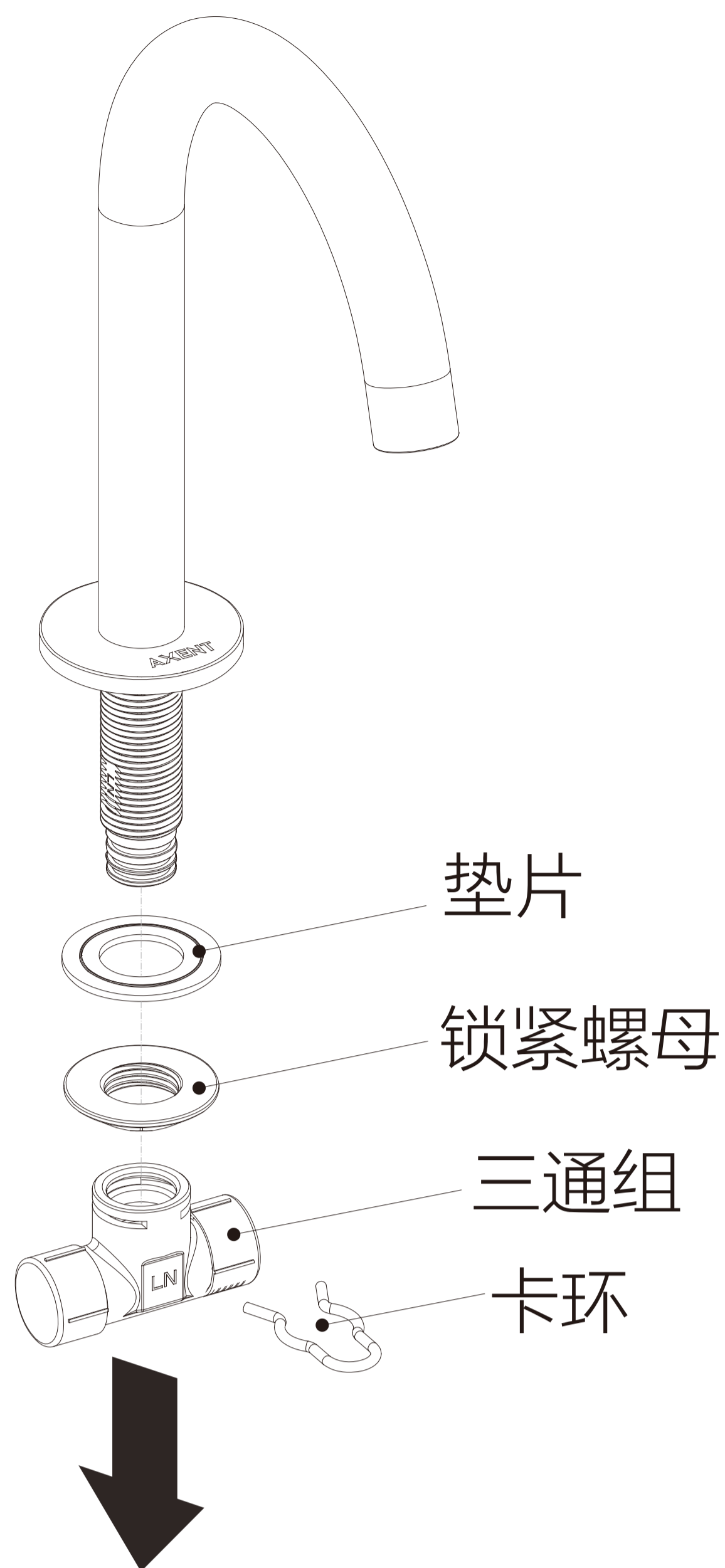

## 2. 安装出水嘴

注：插入龙头主体，依次套入垫片，锁紧螺母，并用活动扳手锁紧，再插入三通组，装配到位后，压入卡环。

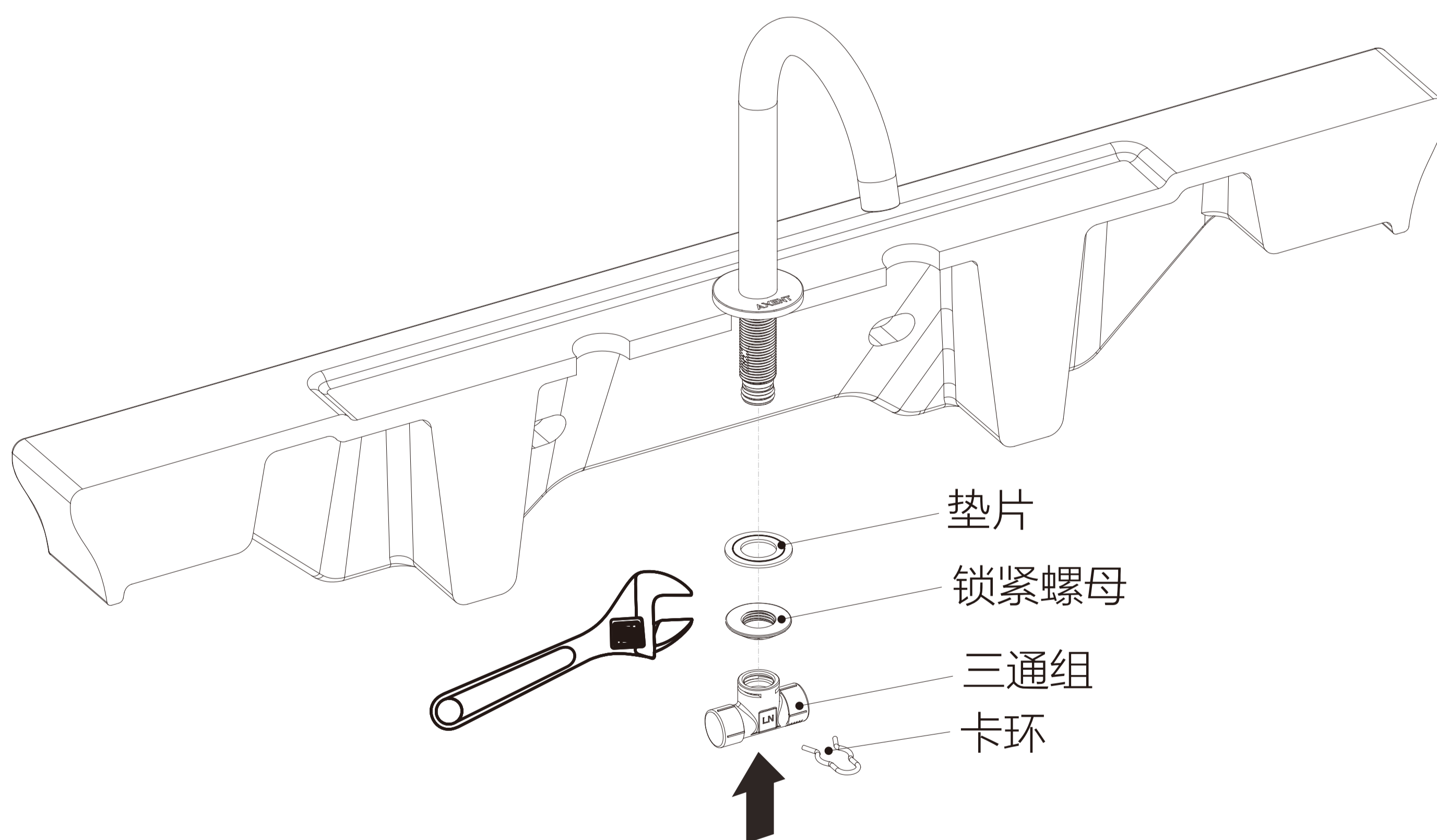

### 3.拆卸热阀体组安装件

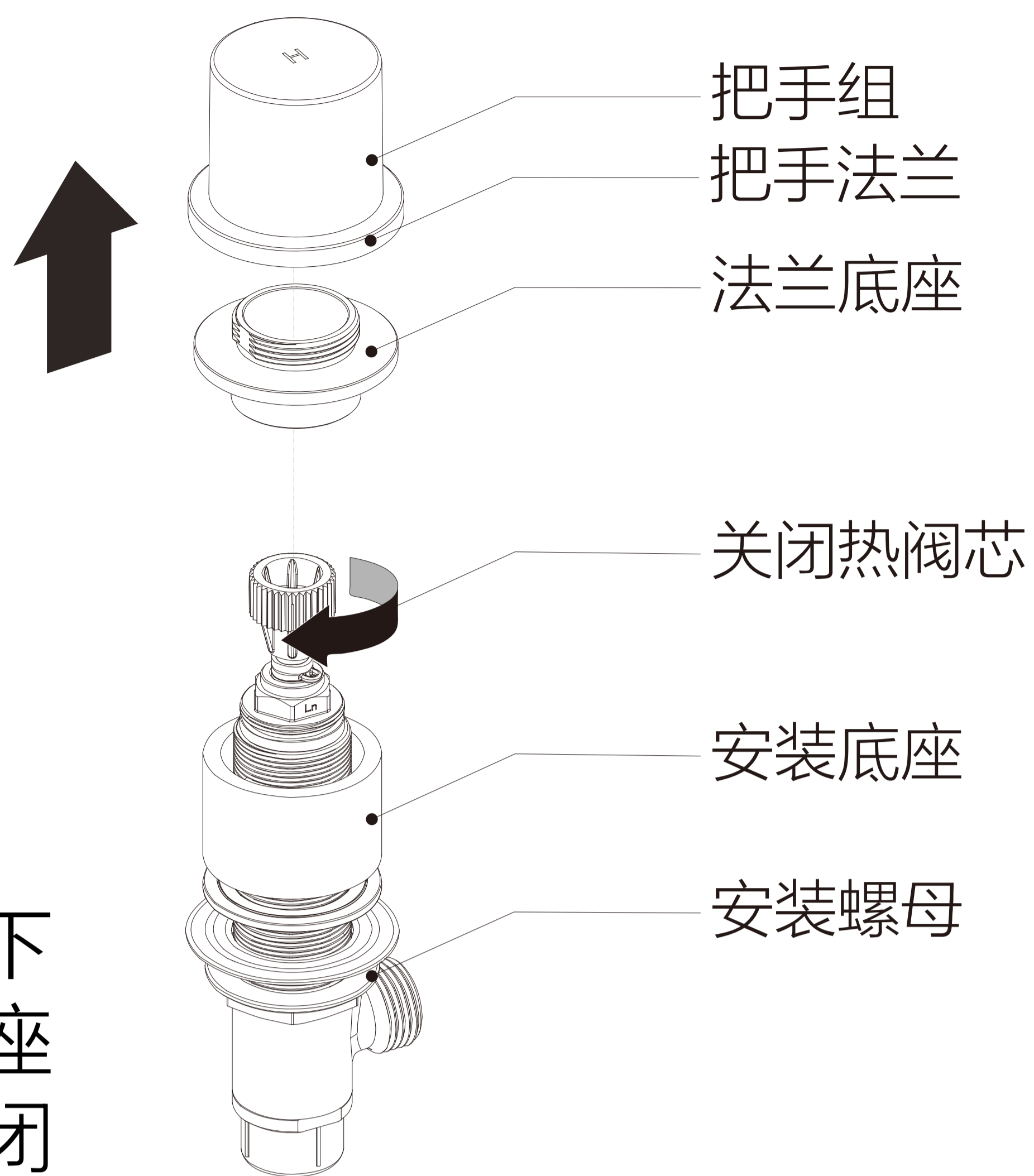

注：旋转把手法兰，取下把手组，再旋下法兰底座，顺时针旋转阀芯到关闭状态。

### 4.安装热阀体组

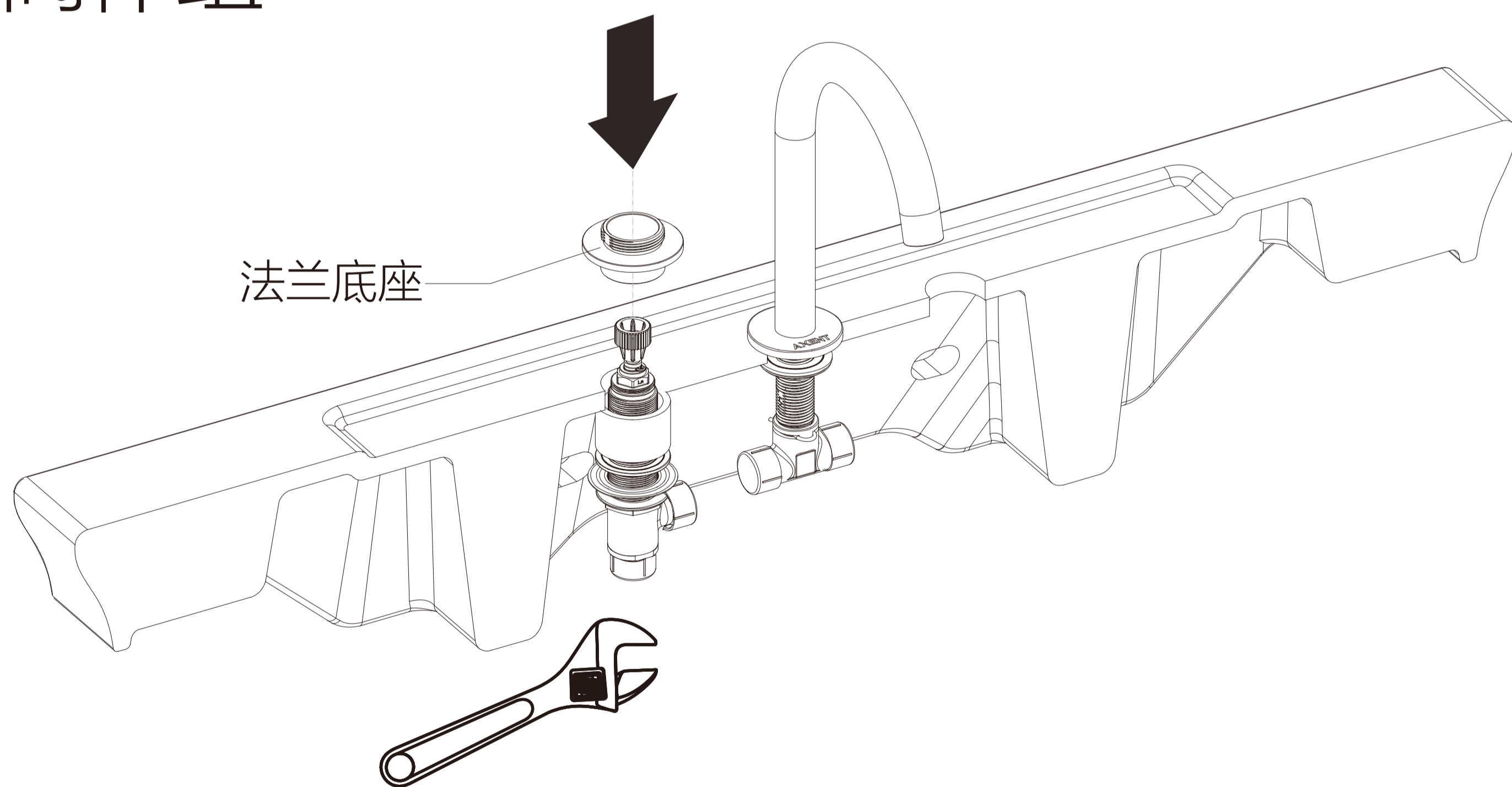

注：从台下插入阀体在左安装孔中，从台上旋紧法兰底座，再用活动扳手将台下安装螺母旋紧。



## 5.拆卸和安装冷阀体组

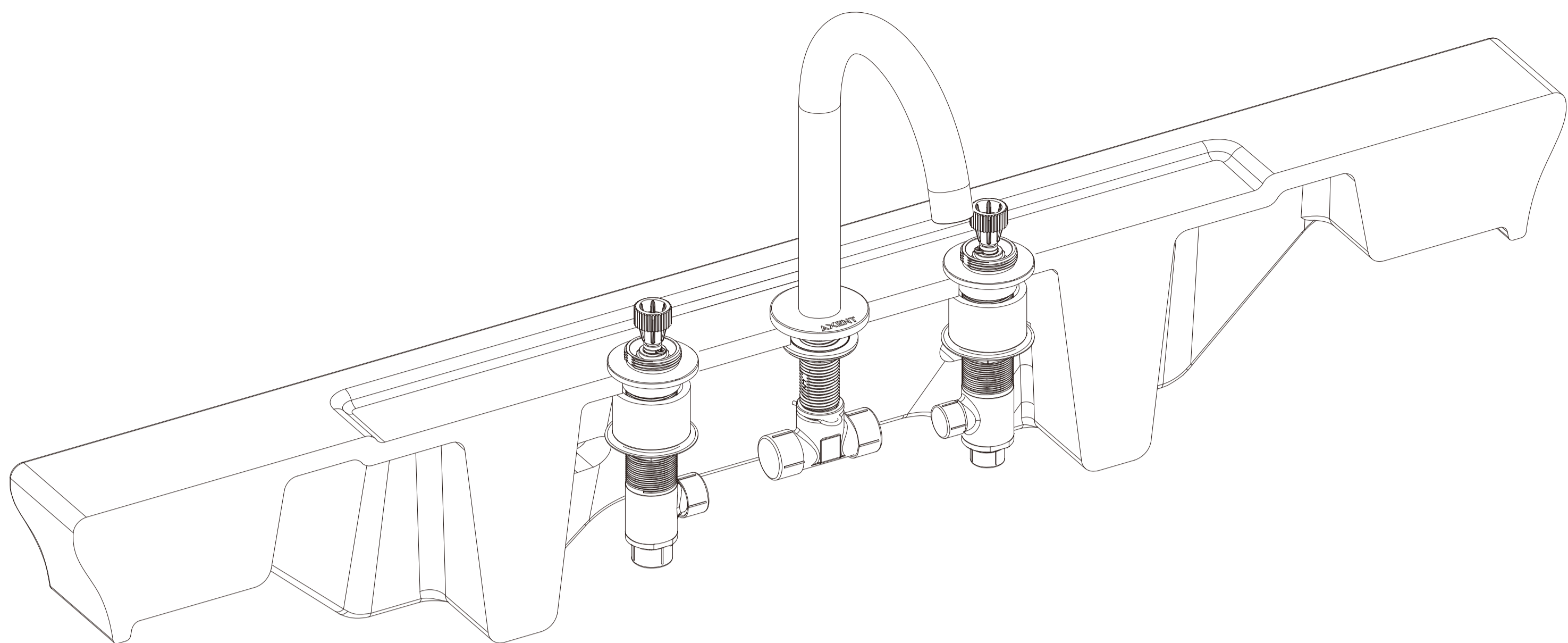

注：参考步骤3和步骤4  
安装冷阀体组（注意：冷  
阀体为逆时针旋转阀芯到  
关闭状态。

## 6.安装连接软管

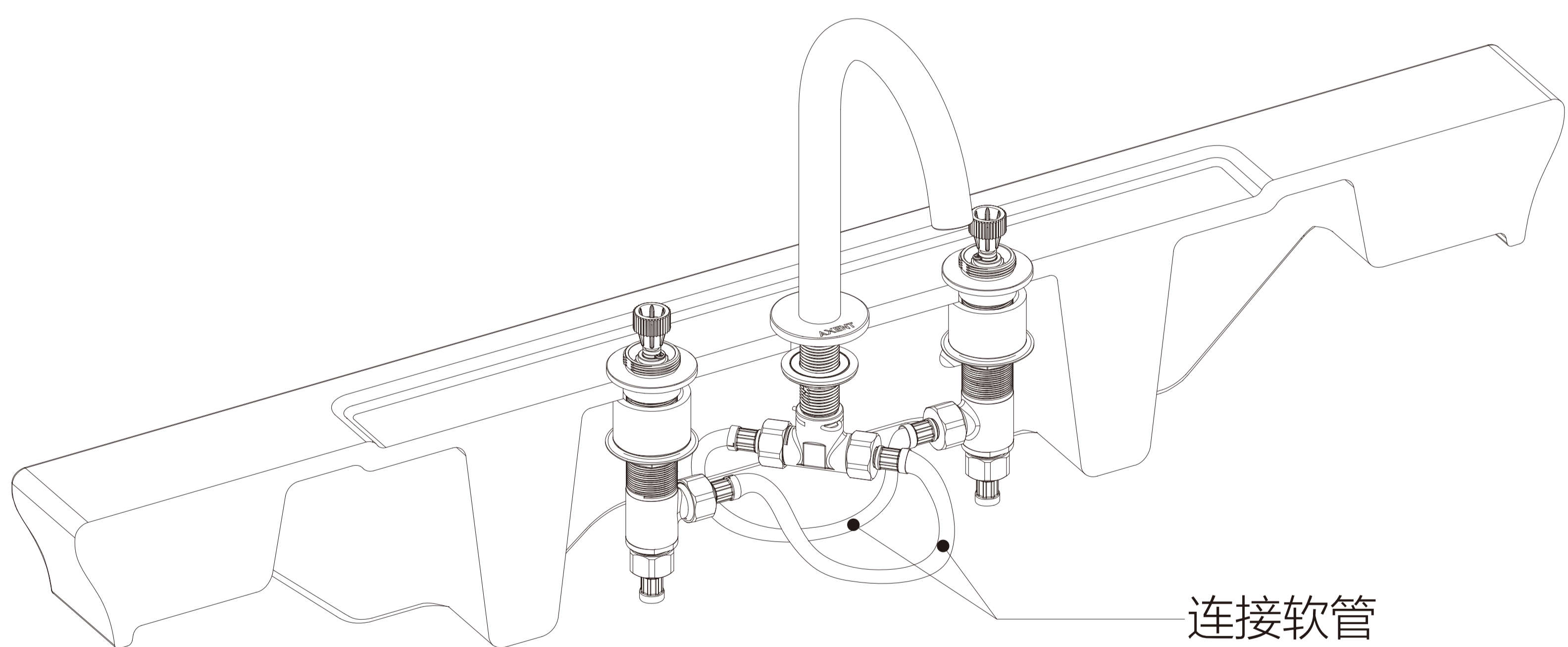

注：取掉螺纹保护套，  
按图示，将冷热阀体的  
出水口与水嘴组的进水  
口连接锁紧。

## 7. 安装把手组

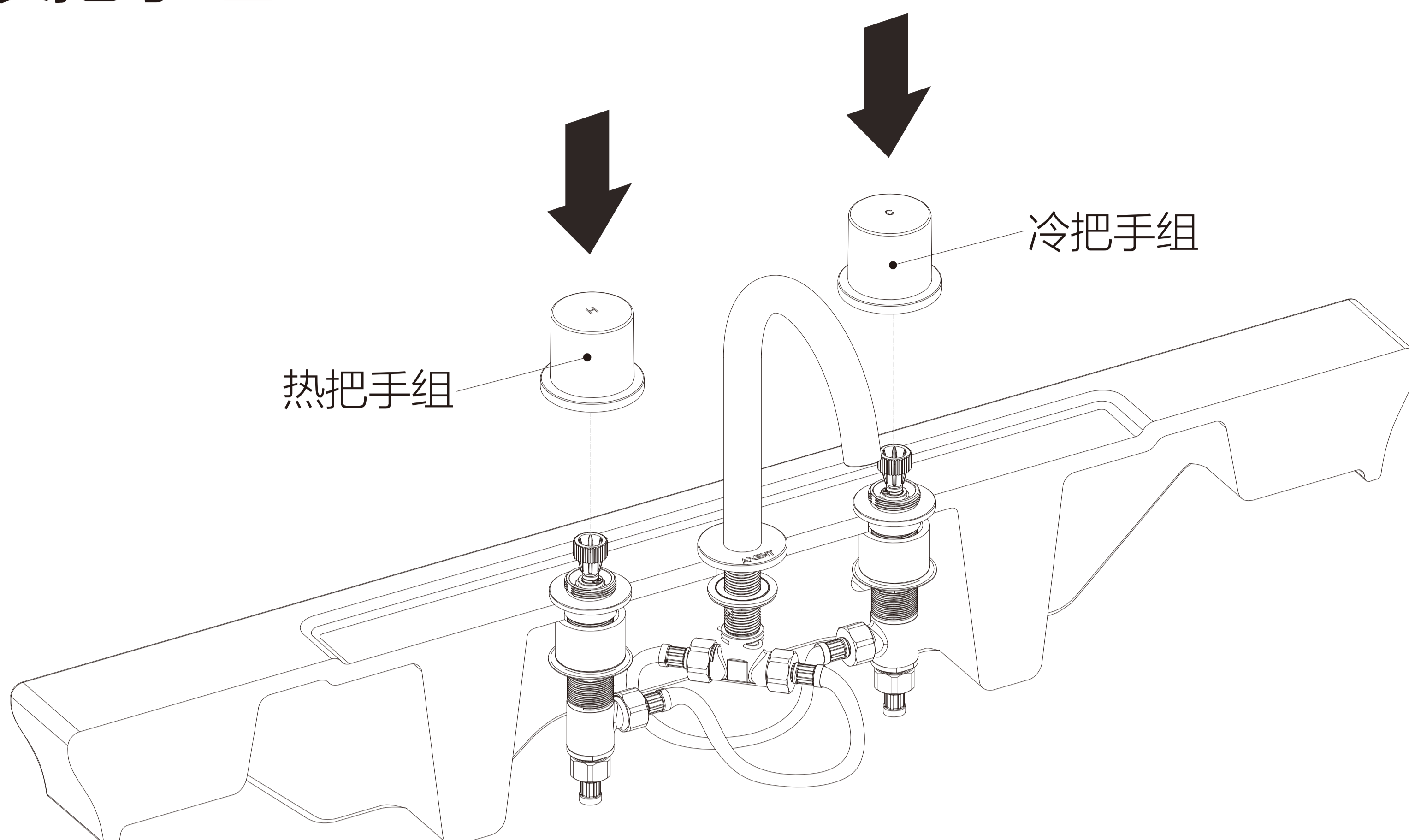

注：将冷热把手组的防滑筋条朝后，插入冷热阀芯，之后用手旋紧法兰。

## 8. 检测角阀是否正常

Hot water

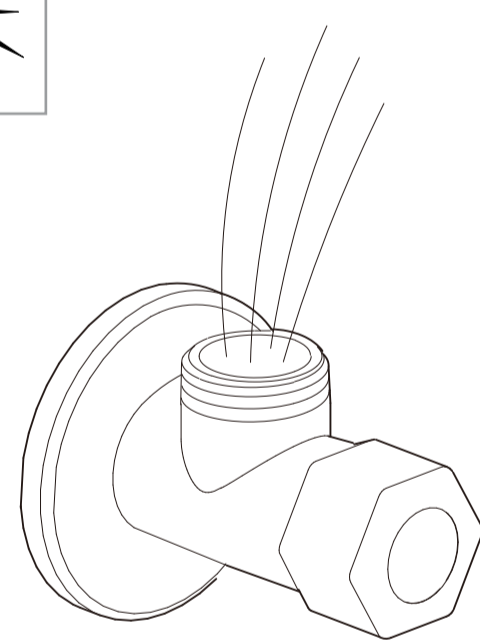
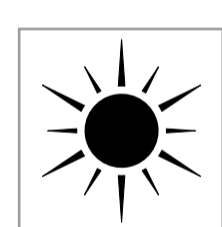

Cold water

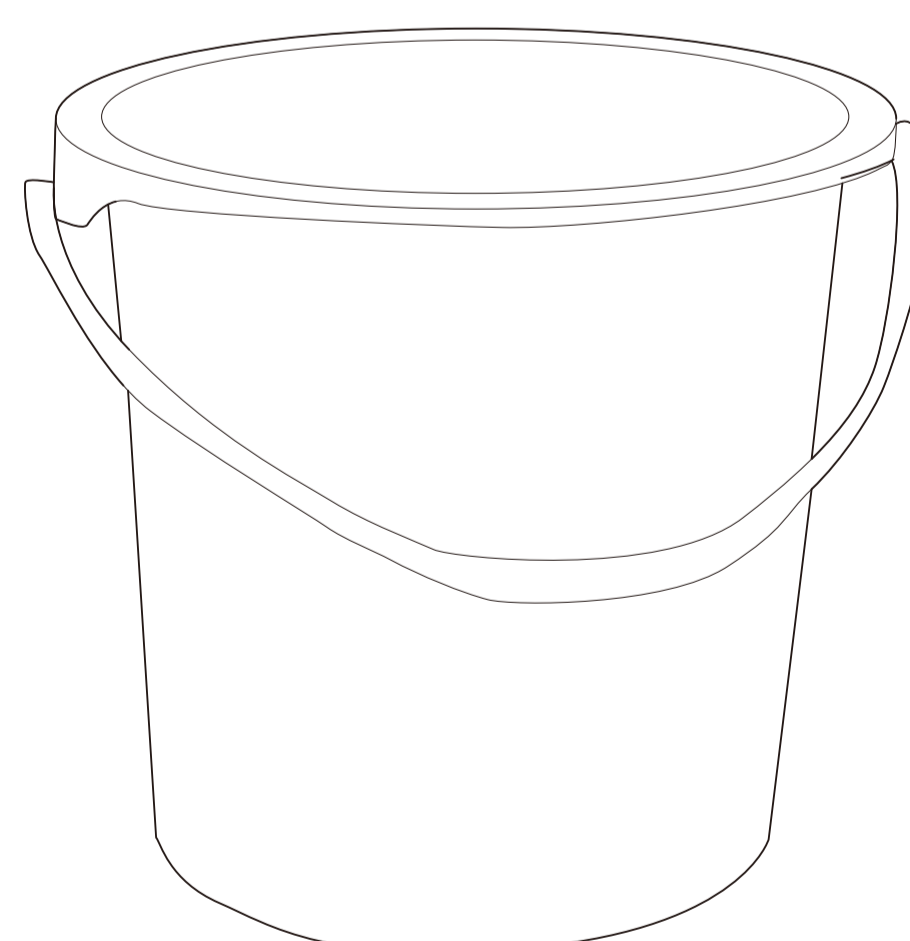
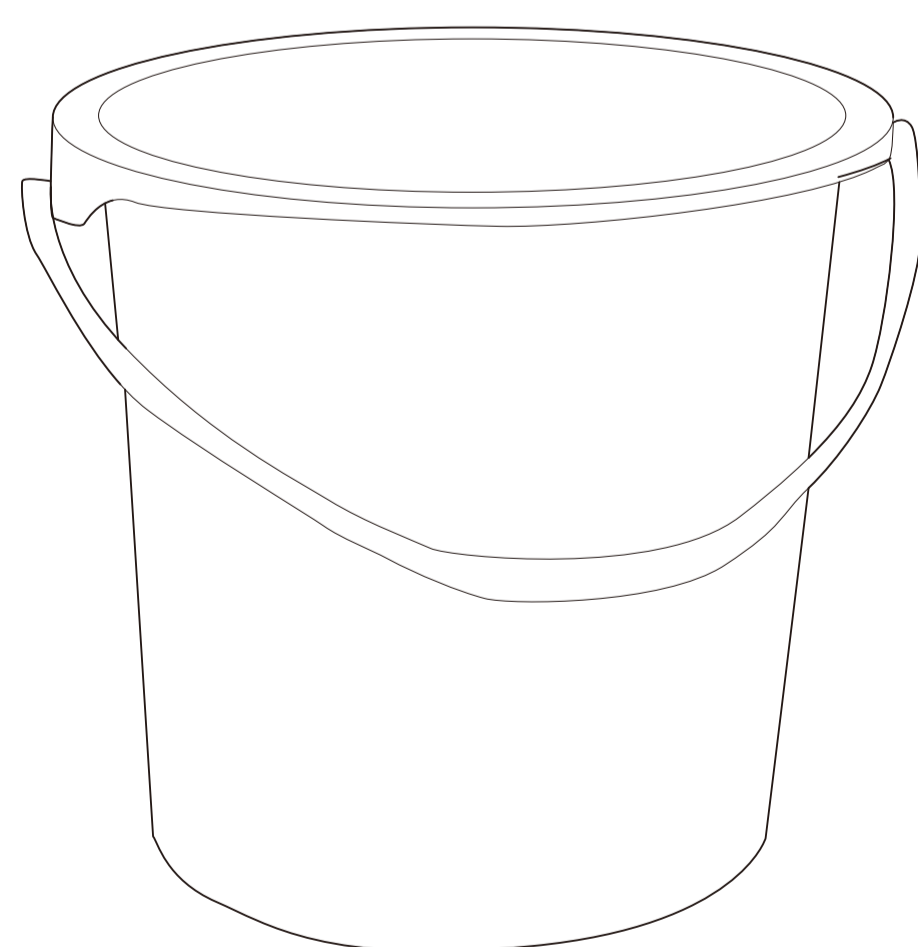
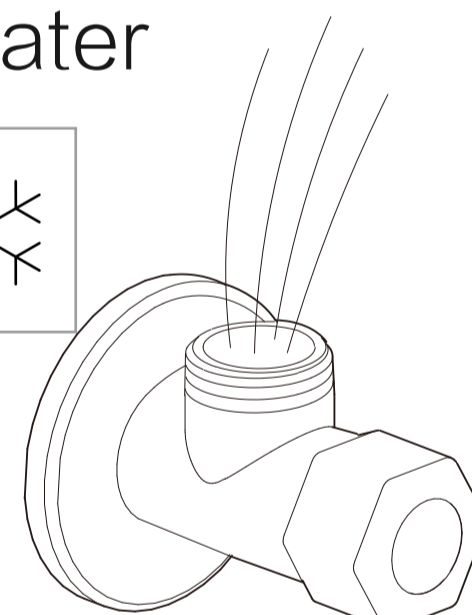
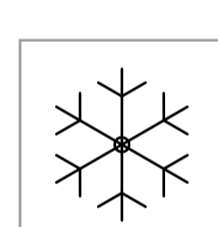

注：检测角阀是否正常出水。放出适量的水清洗管道；并确认左边是否为热水，右边是否为冷水。



## 9. 编织管接入角阀

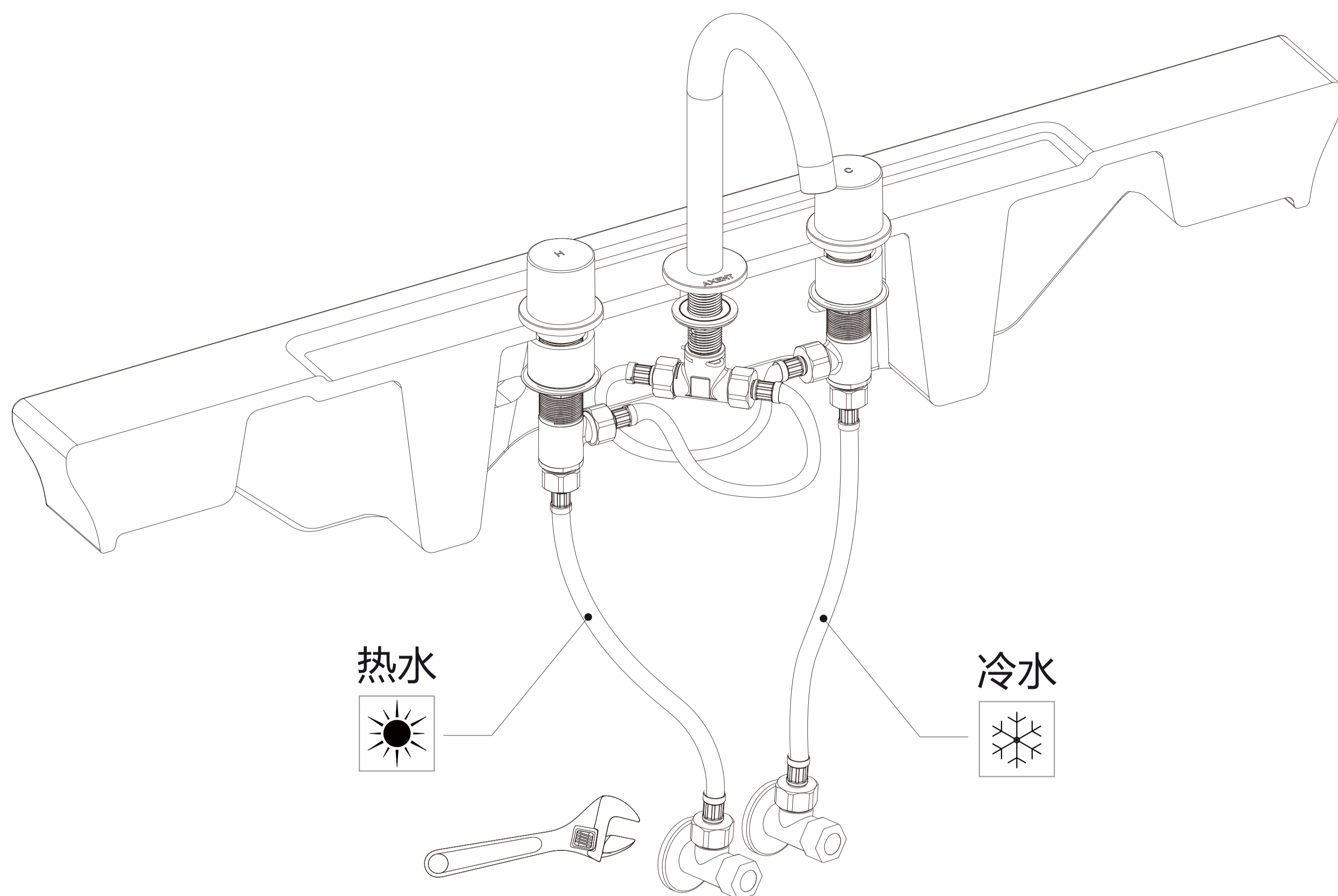

注：准备两根G1/2螺母的进水软管，将热阀体组的进水口与热角阀相连，冷阀体组的进水口与冷角阀相连。

## 10. 试水

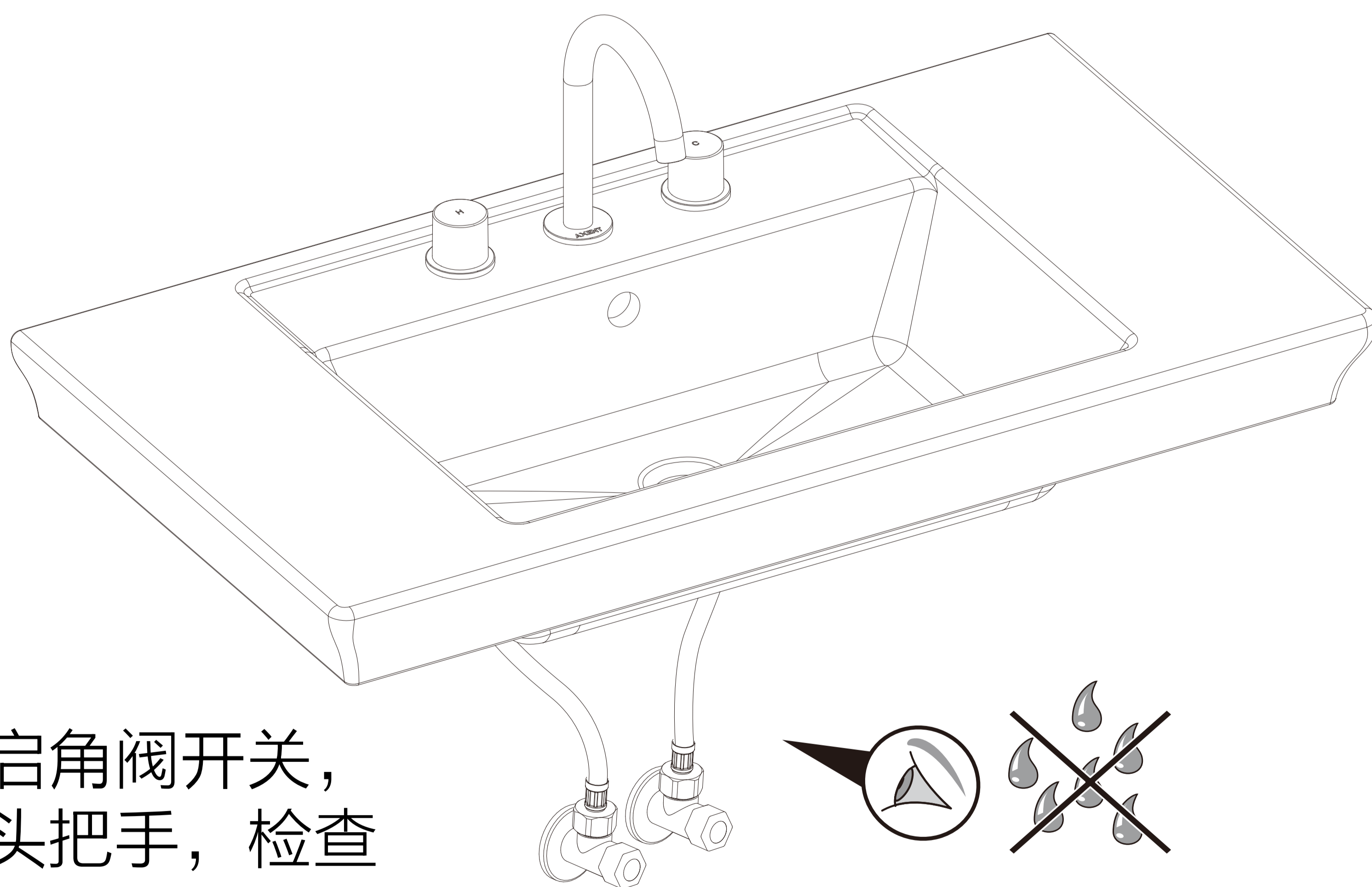

注：开启角阀开关，旋转龙头把手，检查各个部件是否出现漏水现象；左右把手依次转动90度，检测全冷全热是否正常。